

HZ ENGINEERING DIENSTLEISTUNGEN TEL: 015218124876 EMAIL: AYHAM.AWAD@ME.COM VENDOR		TITLE PASTEURIZER				A4
		Beschreibung				
Werkstoff		Mass 993,553 kg				
Halbzeug		Sachnummer pastrizer		Version	Projektion- methode	
Dokumentenart		Projekt AP 26		Konstrukteur A.Awad	Genehmigt von	
				Maßstab 1:20	Maßeinheit mm	
				Zeichnung erstellt am 11.11.2011	BLATT 1 VON 2	

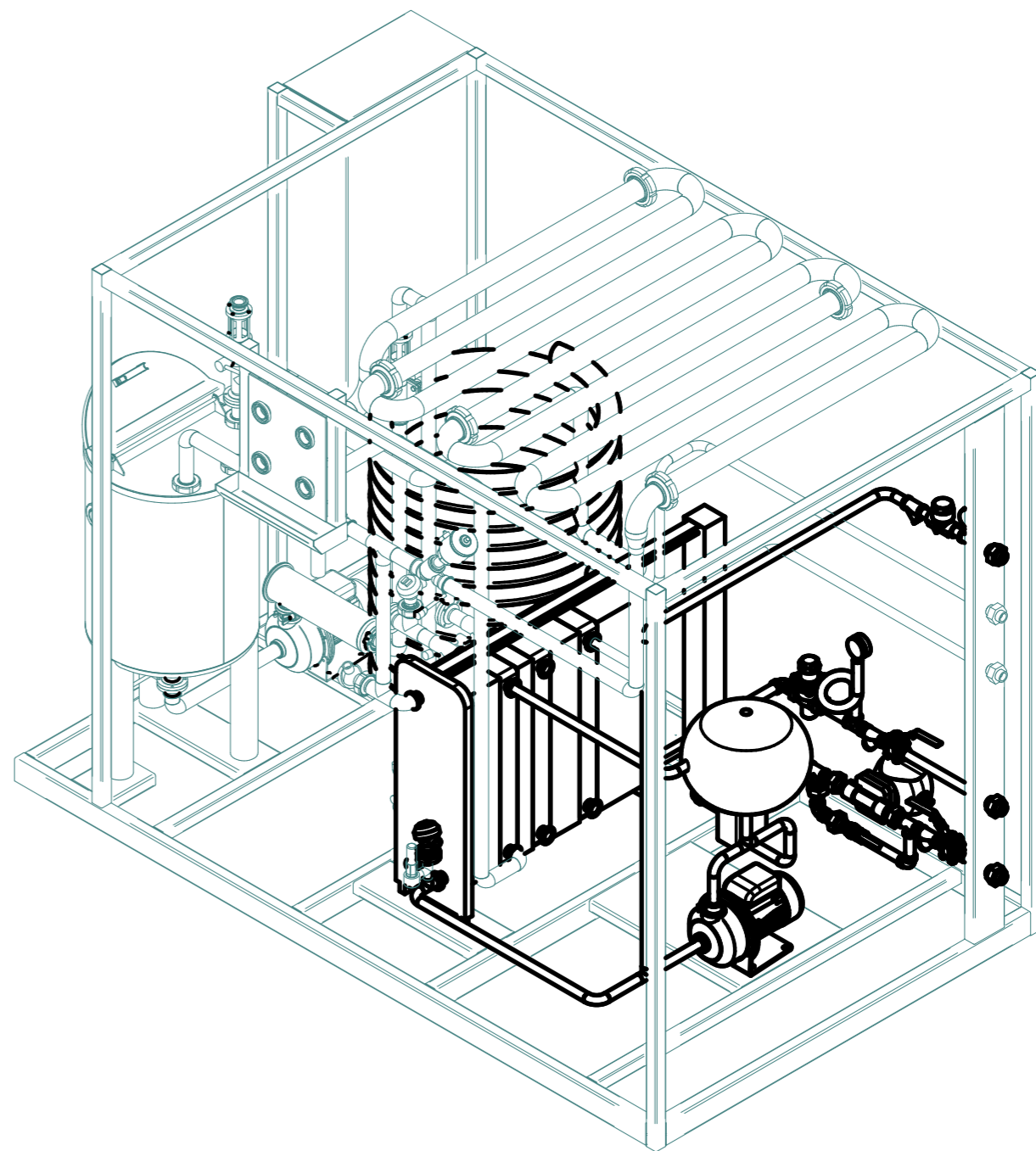
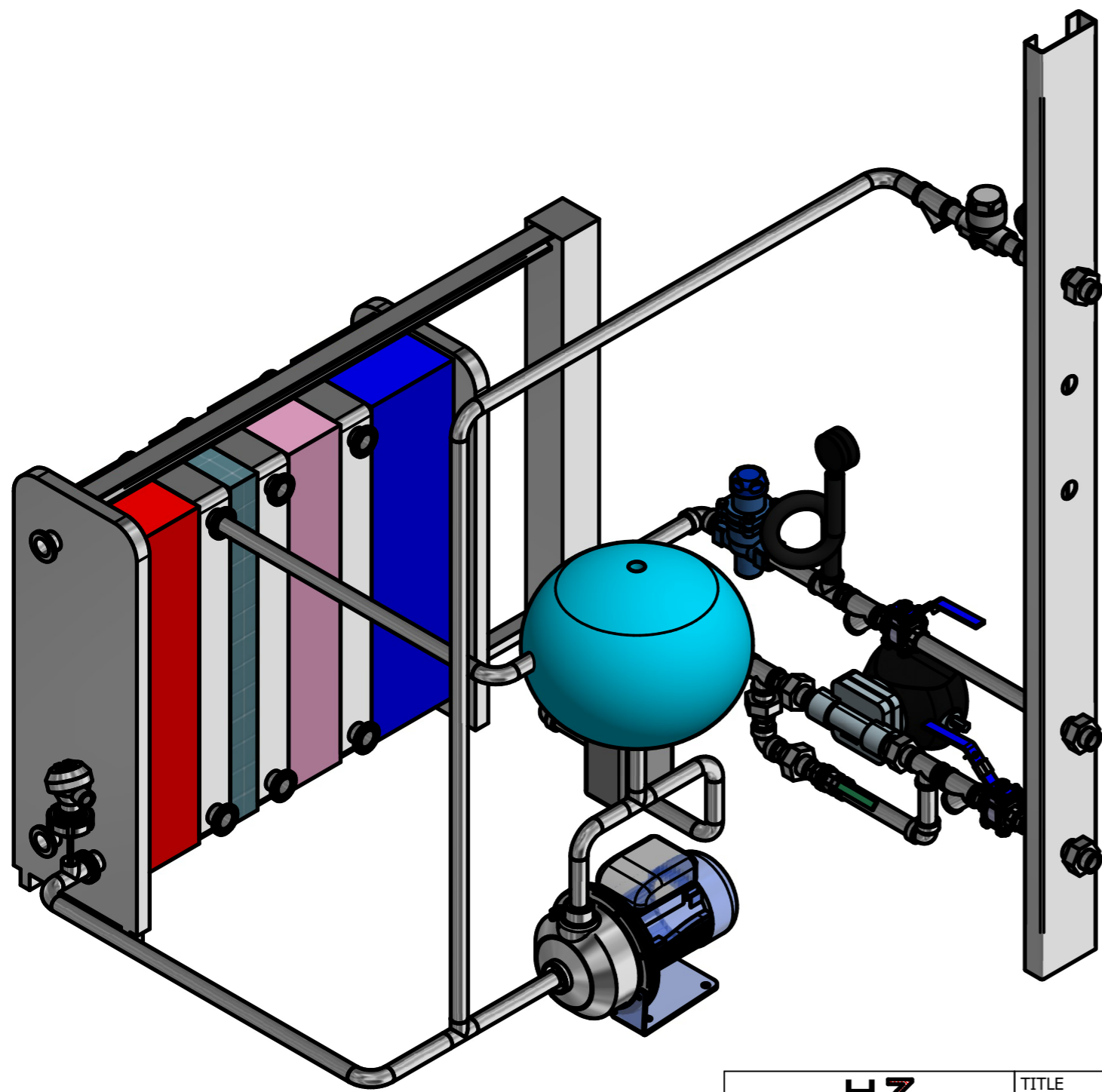

HZ ENGINEERING DIENSTLEISTUNGEN TEL: 015218124876 EMAIL: AYHAM.AWAD@ME.COM VENDOR		TITLE PASTEURIZER				A4
		Beschreibung				
Werkstoff		Mass 993,553 kg				
Halbzeug		Sachnummer pastrizer		Version	Projektion- methode	
Dokumentenart		Projekt AP 26		Konstrukteur A.Awad	Genehmigt von	
				Maßstab 1 : 25	Maßeinheit mm	
				Zeichnung erstellt am 11.11.2011		
					BLATT 2 VON 2	